

Das fliegende Badezimmer

Stefan Schrenk
myblock GmbH

Die Baubranche von heute ist höchst effizient ...

Wir müssen aufhören zu überlegen,
was wir effizienter machen können,
sondern vielmehr darüber nachdenken,
was wir **weglassen** können.

Probleme der Baubranche



20%iger Rückgang an Fachkräften in den vergangenen fünf Jahren (IG Bau)



Steigendes Risiko hinsichtlich Einhaltung von Termin, Qualität und Kosten

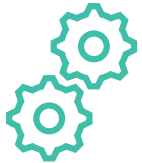

Geringe Produktivität (<50%) durch hohe unproduktive Wertschöpfung auf der Baustelle



Keine durchgehende Planung von Entwurf, Beschaffung, Produktion, Logistik und Montage



Hohe Mittellohnkosten durch Zuschläge (Witterung, Erschwernis, Fahrzeiten,...)



Jedes Bauprojekt ist ein Prototyp mit immer neuen Wertschöpfungsketten (versch. Unternehmungen)



Sinkende Qualität der zur Verfügung stehenden Fachkräfte (insbesondere auf der Baustelle)



Hohe Auslastung der Total-, General-, und Teilgeneralunternehmen in AT und DE



Die Baustellen von heute

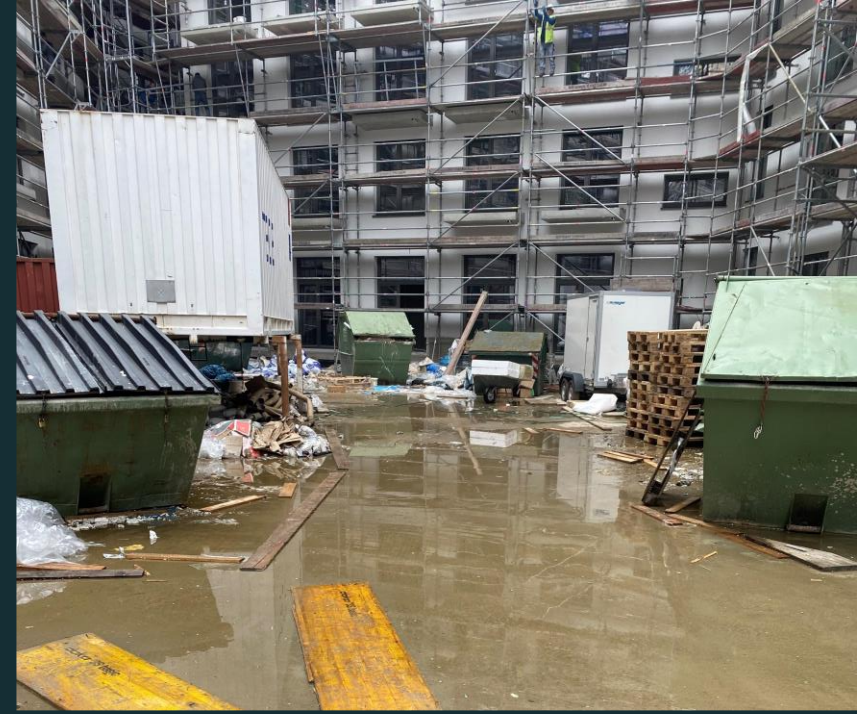





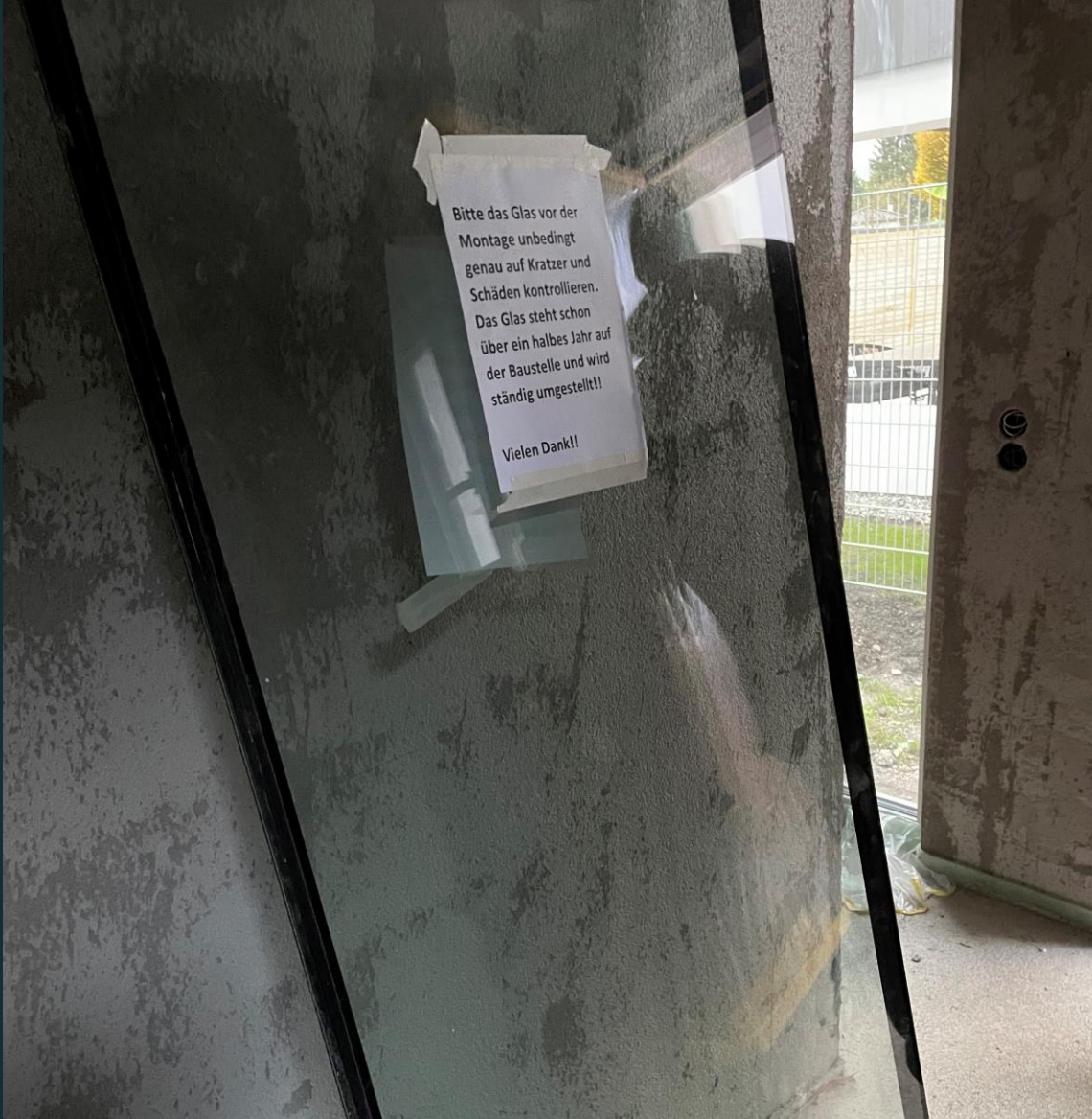

Bitte das Glas vor der
Montage unbedingt
genau auf Kratzer und
Schäden kontrollieren.
Das Glas steht schon
über ein halbes Jahr auf
der Baustelle und wird
ständig umgestellt!!

Vielen Dank!!

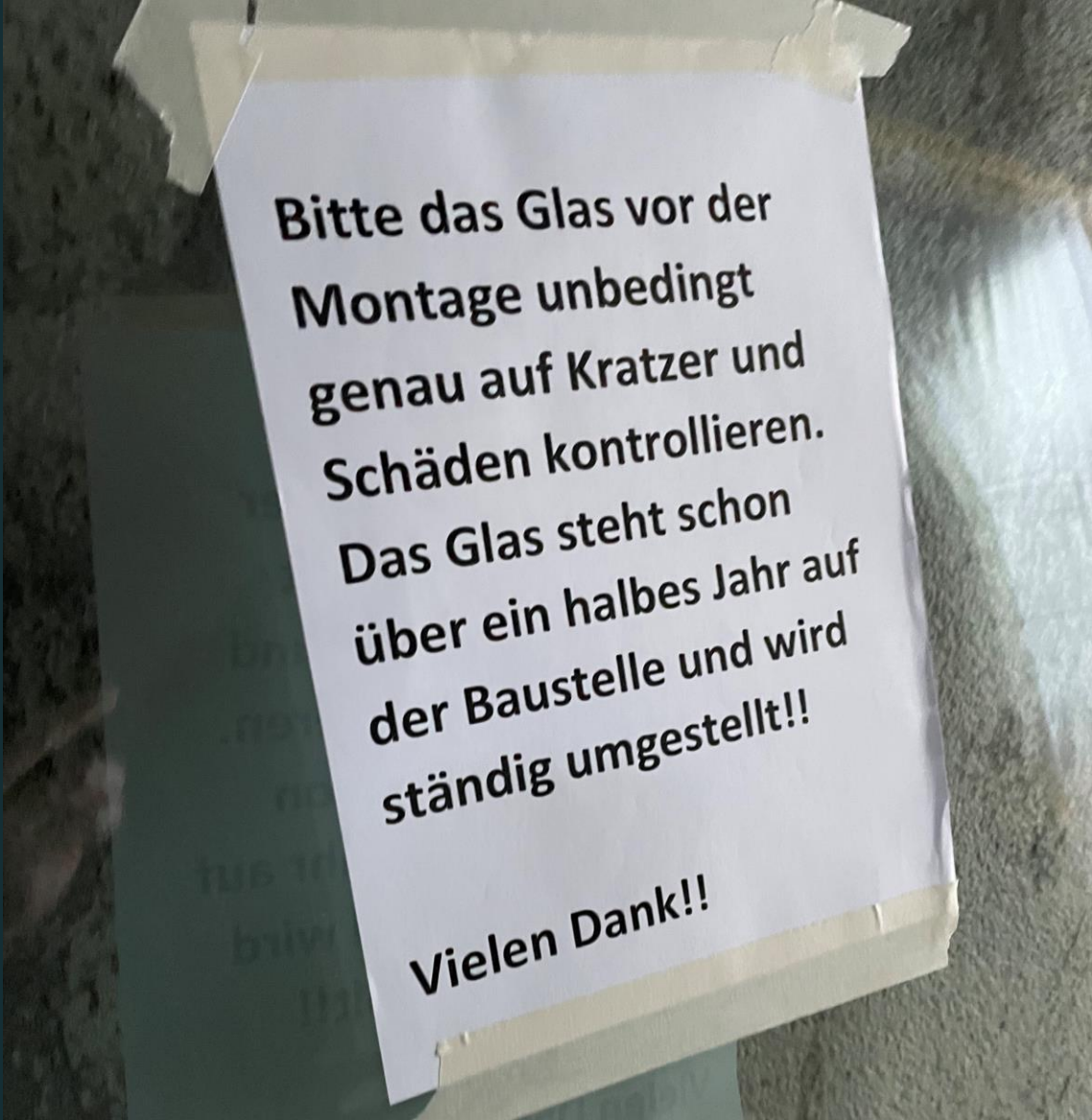

**Bitte das Glas vor der
Montage unbedingt
genau auf Kratzer und
Schäden kontrollieren.
Das Glas steht schon
über ein halbes Jahr auf
der Baustelle und wird
ständig umgestellt!!**

Vielen Dank!!

Die Baustelle der Zukunft ?



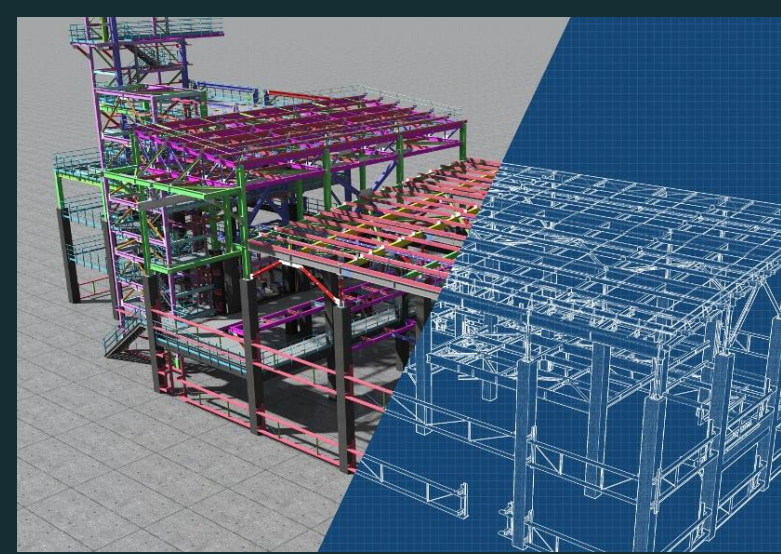

Die Baustelle
der Zukunft ?



LEANdenkweisen in der Baubranche

LEAN (Toyota)

Das ständige Streben nach fließenden, verschwendungsarmen Prozessen und tägliches Lernen aller Mitarbeiter durch kontinuierliche Verbesserung

Menschenzugewandt

Der Aufbau einer menschenzugewandten Kultur



Das **Zusammenführen dieser beiden Ansätze** erweitert die Handlungsmöglichkeiten und eröffnet ungeahnte Chancen

Agilität/Anpassungsfähigkeit kann dort entstehen, wo Lebendigkeit erwünscht ist und ein entsprechender Rahmen geschaffen wird!

Probleme freundlich begrüßen und gut behandeln,
denn es sind scheue Wesen, die sich schnell
verstecken...

...weil wir uns an sie gewöhnen, sie werden quasi als
Normalzustand wahrgenommen und dauerhaft!

Gemeinsames Verständnis herstellen

Kommunikation ist das wesentlichste Medium des Wandels...

...bedeutet gemeinsames Verständnis herstellen für Herausforderung(en) und Lösung(en)!



Es braucht Perspektivenwechsel!

Fachkräfte fliegen auf und davon, Qualität landet im Keller.
Wie wir gegensteuern und mit serieller Vorfertigung unser Business zum Fliegen bringen.

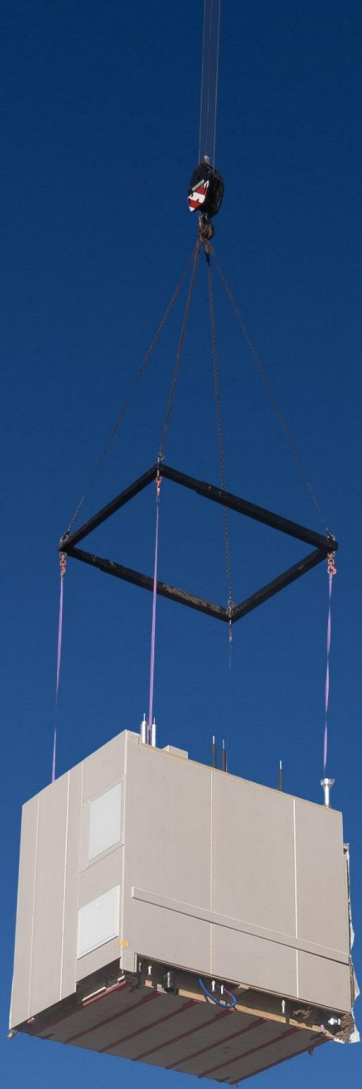

myblock





Fertiges Produkt



Fertiges Produkt



Vorfertigung

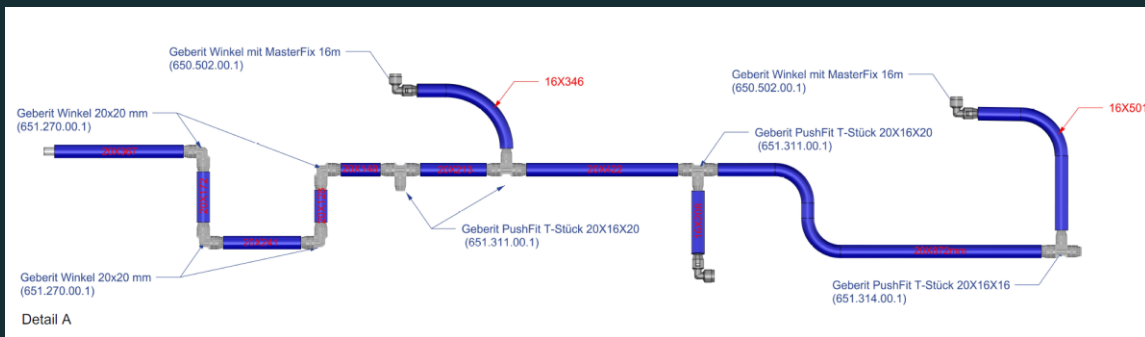

Detail A

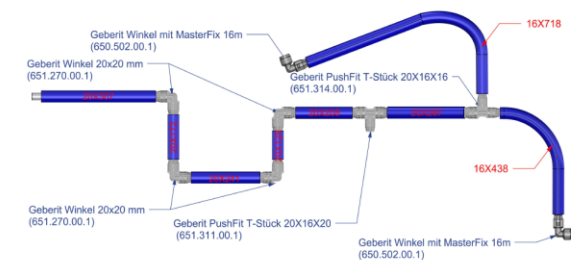
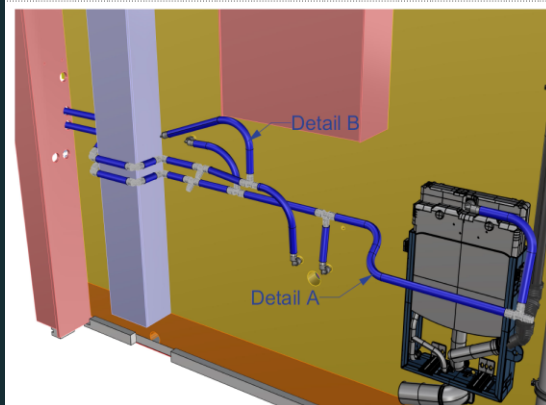

Detail B

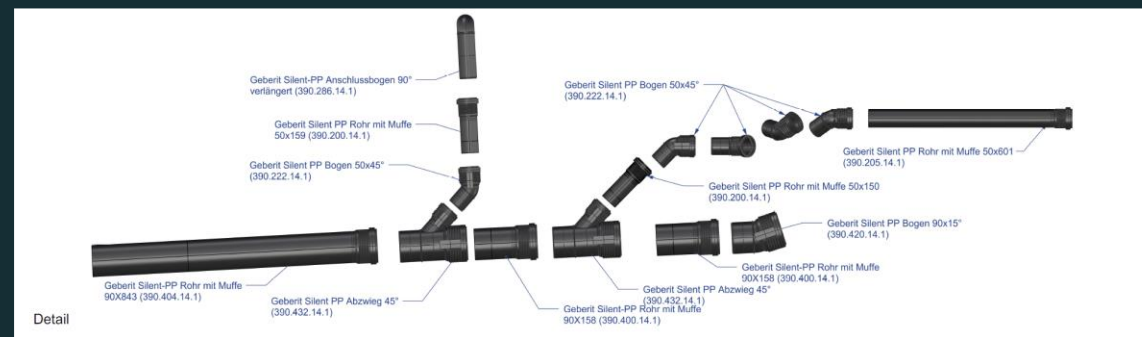

Detail

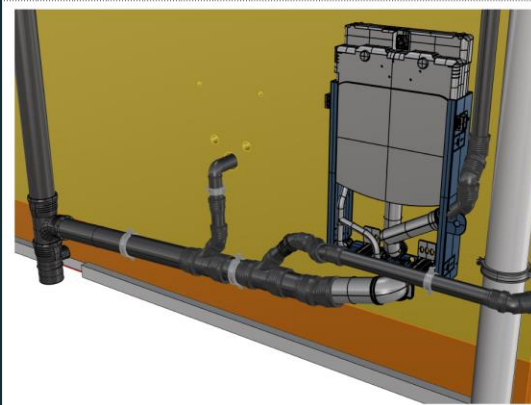

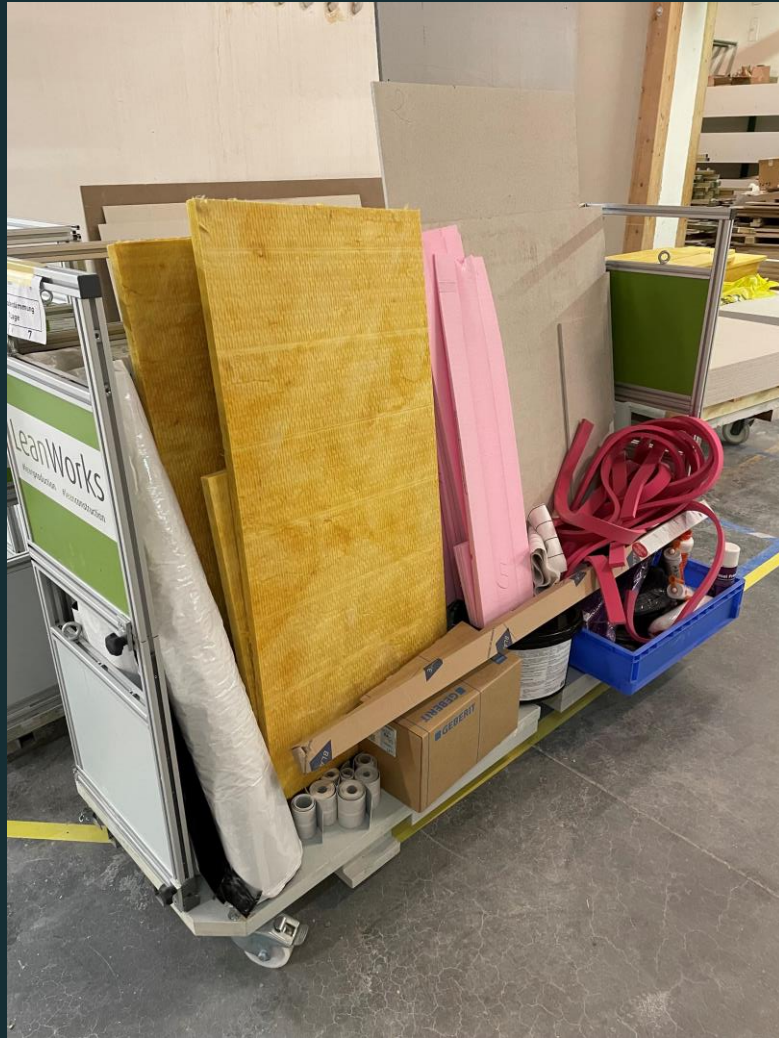

Logistik



Montage auf der Baustelle

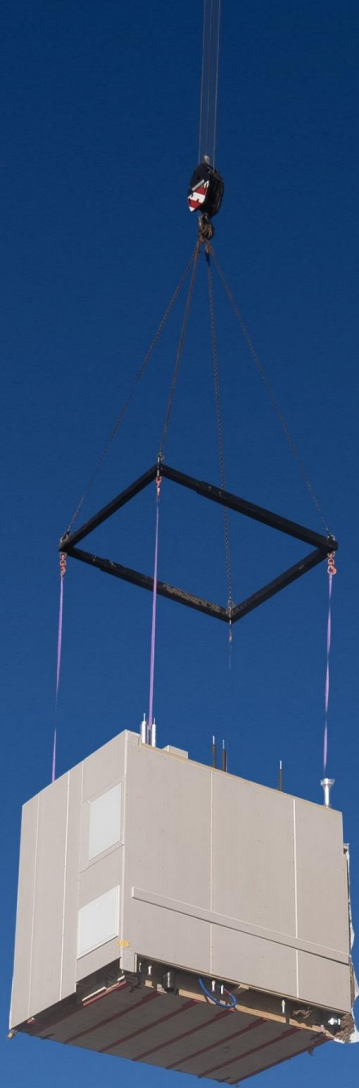

myblock

Mehr als ein Badezimmer

www.myblock.at